

Schlüssel-Nr. ELN: 139 25 21 1  
Hersteller: LBL

ME = Stück (076)

**AKA > ELECTRIC**

## Ansatzleuchte

für Quecksilber-Hochdrucklampen  
mit Reflexschicht  
220 V WS

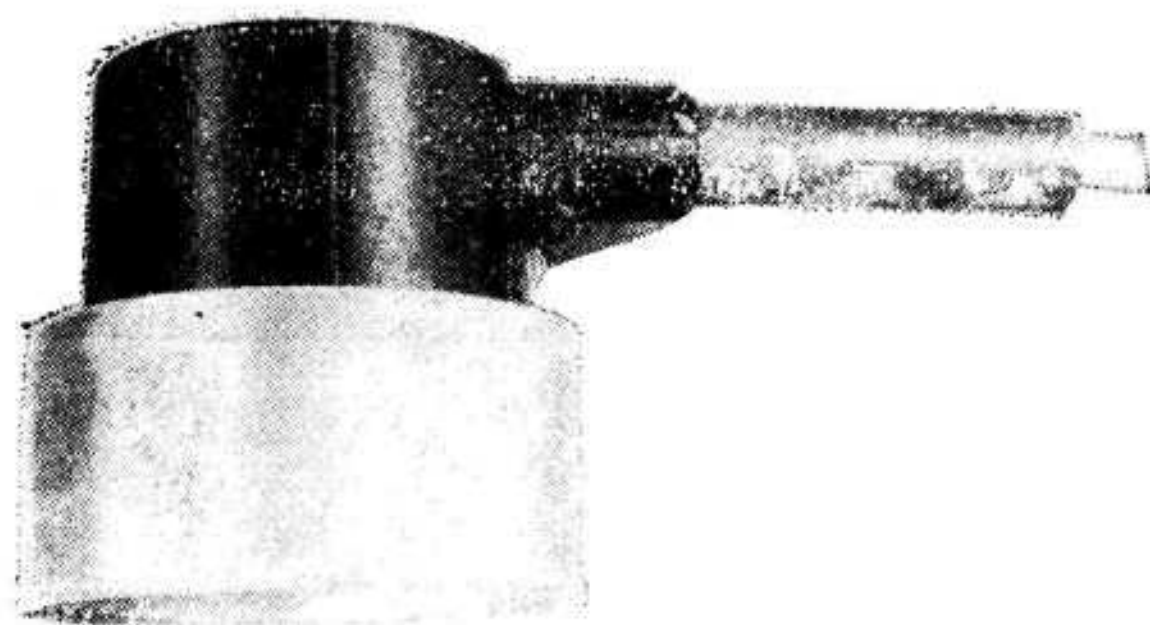

**Gütezeichen:** ohne

**Preisbildung:** Fk.-Bl.

**Schutzgrad:** IP 23

**Schutzklasse:** II (schutzisoliert)

Werkstoff

Gehäuse: Leichtmetallguß, schwarz lackiert

Schutzschirm: Aluminiumblech, aloxydiert

Ausführung

Zur Montage an Auslegermasten und Wandauslegern mit Rohrstützen  
Ø 48 mm und 100 mm Länge.

Anschluß

Buchsenklemmenleiste 2 x 6 mm<sup>2</sup>

Verwendungszweck

Zur Beleuchtung von Nebenstraßen und Straßen in kleineren Orten, bei  
Lichtpunkthöhen von etwa 6 bis 8 m.

| Art.-Nr.            | Kenn-Nr.      | Bestückung     | Masse<br>[ca. kg] |
|---------------------|---------------|----------------|-------------------|
| 139 25 21 102 ..... |               |                |                   |
| 202803              | 5 211-2028-03 | 1 x HQK RG 80  | 3,9               |
| 199501              | 5 211-1995-01 | 1 x HQK RG 125 | 4,5               |

Bezeichnungsbeispiel: Ansatzleuchte für eine Bestückung mit 1 x HQK RG 80

**Bezeichnung:** ANSATZLEUCHE  
ART.-NR. 139 25 21 102 202803

# Maßbild

## Ansatzleuchte

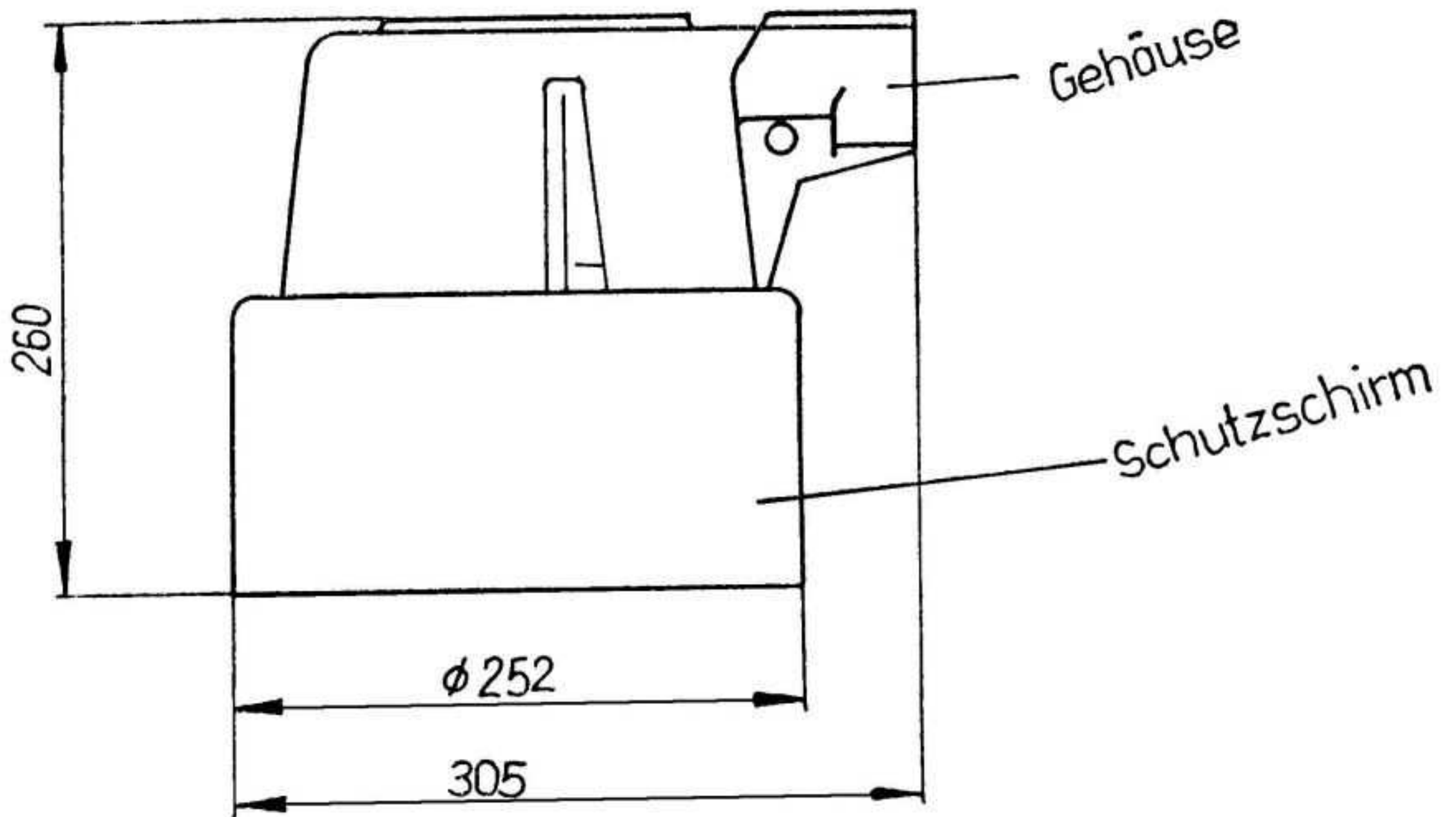

**Lichtverteilungskurve**  
(bezogen auf 1 000 lm)

Ansatzleuchte

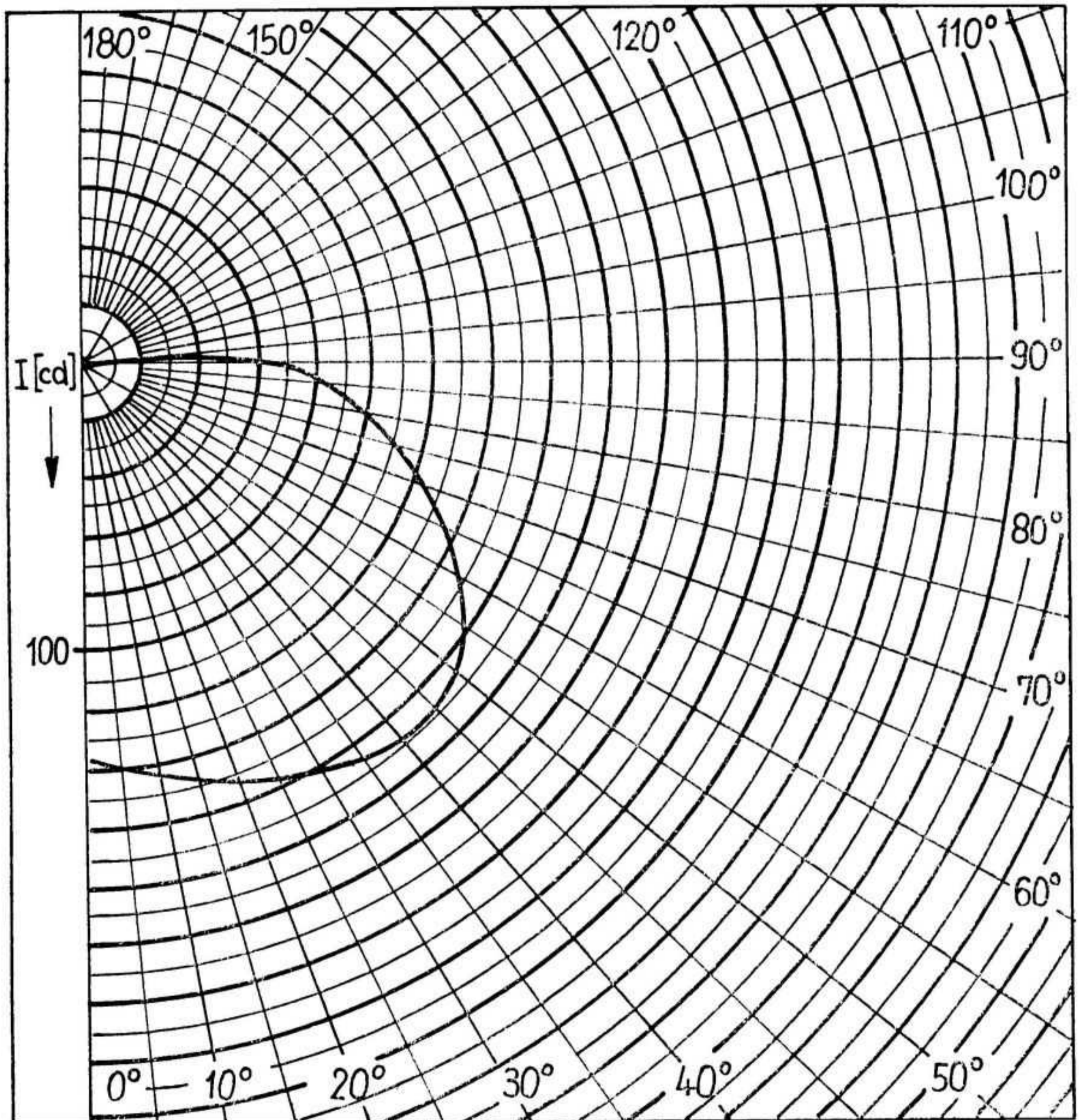

5 211-2028-03

5 211-1995-01

Wirkungsgrad  $\eta_L = 0,91$